

				ДОК.464417.003ГЧ				
Изм.	Лист	№ докум.	Подп.	Дата	Радарный модуль Габаритный чертеж	Лит.	Масса	Масштаб
Разраб.								1:5
Пров.						Лист 1	Листов 1	
Т. контр.						ООО "ДОК"		
Н. контр.								
Утв.								

Изм. № подл.	Подпись и дата
Взам. инв. №	Инд. № дубл.
Взам. инв. №	Инд. № дубл.
Подпись и дата	Подпись и дата

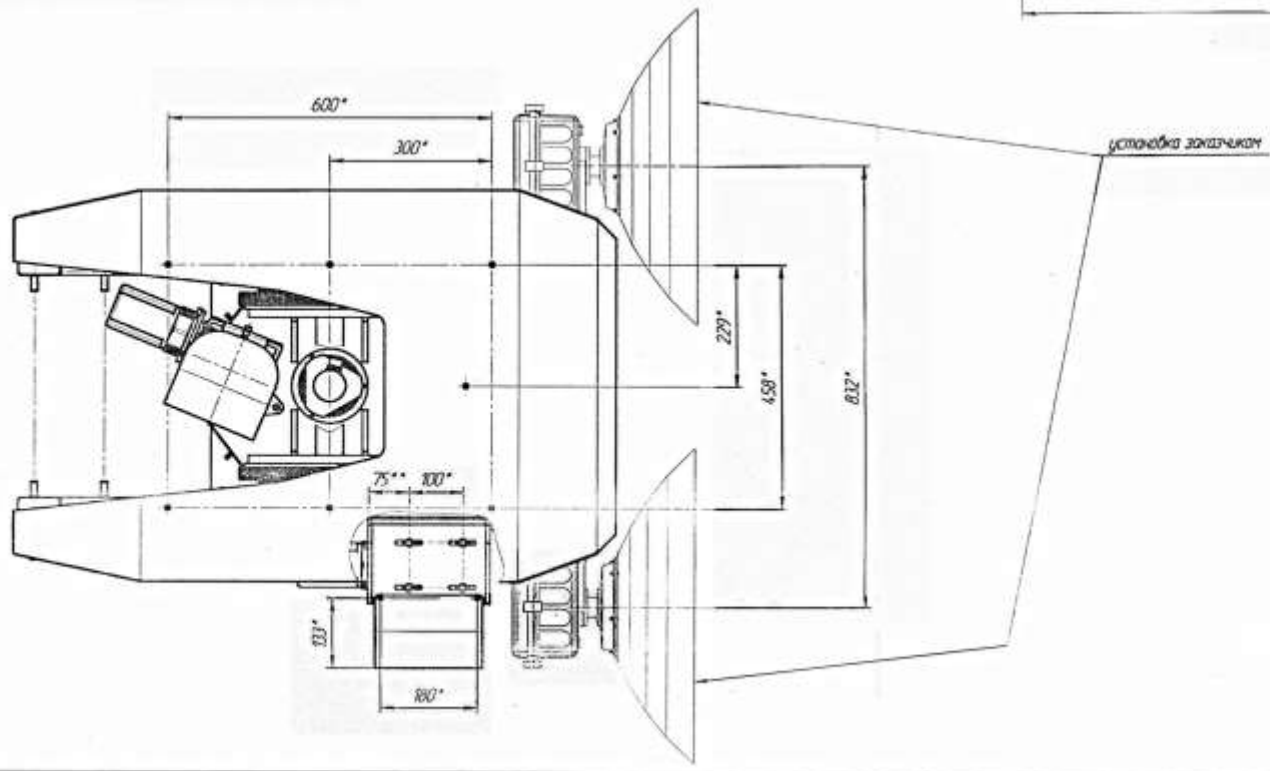
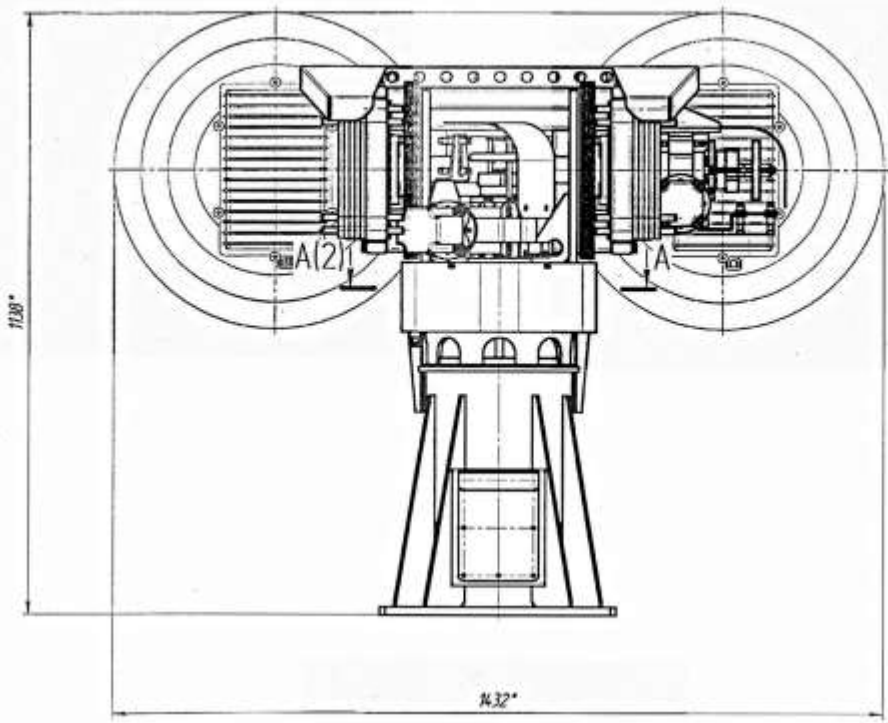
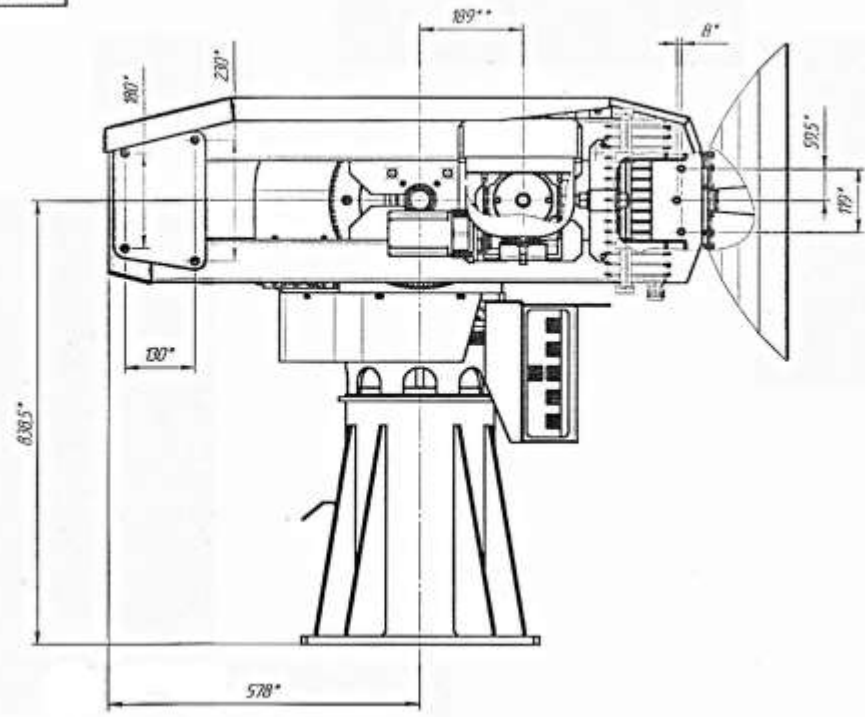

- 1 *Размеры для станков.
- 2 **Размер выключать резьбовой.
- 3 ***Обратить внимание на крайние винты фрезерной - по азимуту +180° - по углу места 5°...90°.
- 4 ****Использовать оптимальный размер для сохранения герметичности зубчатого зацепления.

		ТРИУМФ-30129.04.СБ			
Исполн.	Удобен	22	600	368,35	75
Удобен	Удобен	22	600		
Удобен	Удобен	22	600	Лист 1 из 1	

Лист 1 из 1

